

## Oslony montazowe OG, OGG, OSG

- Materiał osłony: 1.4541 lub inny
- Średnica:  $\varnothing 6...15\text{mm}$
- Długość montażowa: 50...1000mm

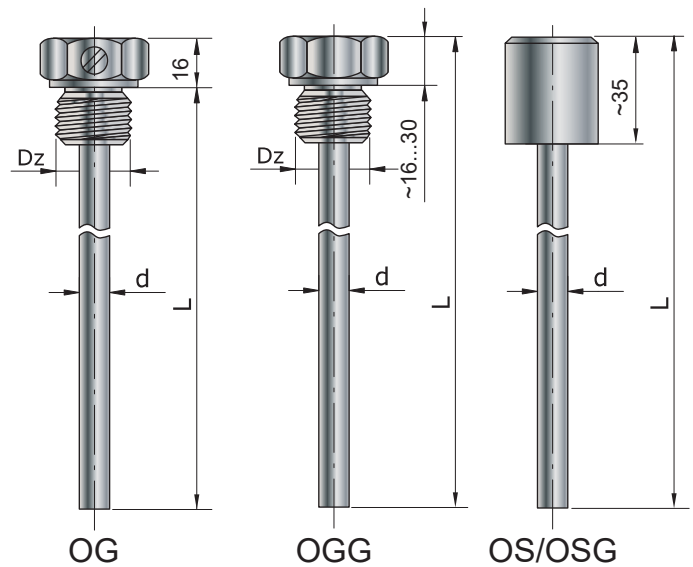

### Dane techniczne

| Materiał                         | Średnica $\varnothing$ [mm] | Gwint zewnętrzny Dz | Gwint wewnętrzny Dw | Długość montażowa L [mm] |
|----------------------------------|-----------------------------|---------------------|---------------------|--------------------------|
| Stal nierdzewna 1H18N9T (1.4541) | 6x0,5                       | M10x1               | M10x1               | 50...1000                |
|                                  | 6x1,0                       | M12x1,5             | M12x1,5             |                          |
|                                  | 8x0,6                       | M14x1,5             | M14x1,5             |                          |
|                                  | 9x1,0                       | M16x1,5             | M16x1,5             |                          |
|                                  | 10x1,5                      | M20x1,5             | M20x1,5             |                          |
|                                  | 11x2,0                      | M27x2               | M27x2               |                          |
|                                  | 12x1,5                      | G1/2"               | G1/2"               |                          |
| 15x3,0                           | G3/4"                       | G3/4"               |                     |                          |

### Sposób zamawiania

|                      |                        |                        |                        |                        |                        |
|----------------------|------------------------|------------------------|------------------------|------------------------|------------------------|
| 1                    | 2                      | 3                      | 4*                     | 5*                     | 6*                     |
| <input type="text"/> | - <input type="text"/> | - <input type="text"/> | - <input type="text"/> | - <input type="text"/> | - <input type="text"/> |

#### Rodzaj wykonania

|   |                      |            |  |
|---|----------------------|------------|--|
| 1 | <input type="text"/> | <b>OG</b>  | Bez gwintu wewnętrznego i z gwintem zewnętrznym do wkręcenia w instalację    |
|   |                      | <b>OGG</b> | Z gwintem wewnętrznym i gwintem zewnętrznym do wkręcenia w instalację        |
|   |                      | <b>OS</b>  | Bez gwintu wewnętrznego i bez gwintu zewnętrznego do wstawiania w instalację |
|   |                      | <b>OSG</b> | Z gwintem wewnętrznym i bez gwintu zewnętrznego do wstawiania w instalację   |

#### Średnica zewnętrzna osłony (opcjonalnie średnica x grubość ścianki)

|   |                      |     |                                   |
|---|----------------------|-----|-----------------------------------|
| 2 | <input type="text"/> | ... | Podać wymaganą średnicę (np. 8mm) |
|---|----------------------|-----|-----------------------------------|

#### Długość osłony [mm]

|   |                      |     |   |
|---|----------------------|-----|---|
| 3 | <input type="text"/> | ... | Podać wymaganą długość osłony (np. 100mm) |
|---|----------------------|-----|---|

#### Gwint wewnętrzny osłony, nie dotyczy OS i OG

|    |                      |     |   |
|----|----------------------|-----|---|
| 4* | <input type="text"/> | ... | Podać wymagany gwint zewnętrzny (np. M20x1,5) |
|----|----------------------|-----|---|

#### Gwint zewnętrzny osłony, nie dotyczy OS i OGG

|    |                      |     |   |
|----|----------------------|-----|---|
| 5* | <input type="text"/> | ... | Podać wymagany gwint zewnętrzny (np. M20x1,5) |
|----|----------------------|-----|---|

#### Materiał osłony, tylko jeżeli inny niż stal nierdzewna 1.4541

|    |                      |     |  |
|----|----------------------|-----|--|
| 6* | <input type="text"/> | ... | Podać wymagany materiał osłony (np. stal 1.4541) |
|----|----------------------|-----|--|

### Przykład zamawiania:

**OG-8-100-G1/2:** oznacza osłonę do wkręcenia w instalację, średnica zewnętrzna  $\varnothing 8\text{mm}$ , długość montażowa  $L=100\text{mm}$ , gwint zewnętrzny G1/2", materiał stal nierdzewna 1.4541.

**OGG-8-150-G1/2/M20x1,5:** oznacza osłonę do wkręcenia w instalację, średnica zewnętrzna  $\varnothing 8\text{mm}$ , długość montażowa  $L=150\text{mm}$ , gwint wewnętrzny G1/2", gwint zewnętrzny M20x1,5, materiał stal nierdzewna 1.4541.

**OS-8-250:** oznacza osłonę do wstawiania w instalację, średnica zewnętrzna  $\varnothing 8\text{mm}$ , długość montażowa  $L=250\text{mm}$ , bez gwintów, do wstawiania, materiał stal nierdzewna 1.4541.

**OSG-8-300-G1/2":** oznacza osłonę do wstawiania w instalację, średnica zewnętrzna  $\varnothing 8\text{mm}$ , długość montażowa  $L=300\text{mm}$ , gwint wewnętrzny G1/2", bez gwintów zewnętrznego, do wstawiania, materiał stal nierdzewna 1.4541.